



| Whirlpool Baths | Showers | Sanitaryware | Spas |

MAXI JACUZZI®



LISTINO PREZZI 1 FEBBRAIO 2006 - 1 FEBRUARY 2006 PRICE LIST

Euro - I.V.A. esclusa - V.A.T. not included



WATER THAT MOVES YOU®

COME ORDINARE - INSTRUCTIONS FOR ORDERING

MAXI JACUZZI

Gli ordini devono includere:

- a) nome modello
- b) codice prodotto (vasca)
- c) selezione colore
- d) tipo spa-pak (SIENNA e ALIMIA EXPERIENCE)
- e) codice spa-pak (SIENNA e ALIMIA EXPERIENCE)

Es. Mini-piscina SIENNA EXPERIENCE bianca, con spa-pak 3SP2P, c/scambiatore:
9442-074A SIENNA EXPERIENCE
9442-8102 spa-pak 4SP3P c/scambiatore

I dati e le caratteristiche indicate non impegnano la Jacuzzi Europe S.p.A., che si riserva il diritto di apportare tutte le modifiche ritenute opportune senza obbligo di preavviso o sostituzione.

Order must include:

- a) model name
- b) ordering number
- c) colour selection
- d) spa-pak model (SIENNA and ALIMIA EXPERIENCE)
- e) spa-pak code (SIENNA and ALIMIA EXPERIENCE)

I.e.: SIENNA EXPERIENCE, colour white, with spa-pak model 3SP2P, with exchanger:
9442-074A SIENNA EXPERIENCE
9442-8102 spa-pak 4SP3P with exchanger

Product specification subject to change without notice.

ANDROS BUILT-IN



Dim. 212x212x90 h

20 bocchette idromassaggio
20 whirlpool jets

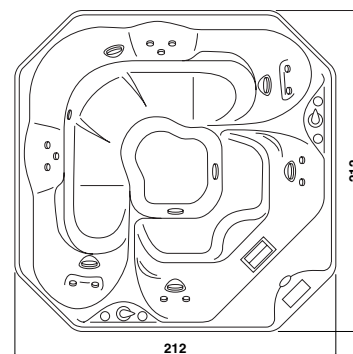

ANDROS WOOD



Dim. 216x216x90 h

20 bocchette idromassaggio
20 whirlpool jets

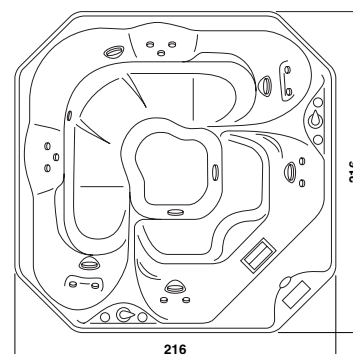

MODELLO MODEL	STANDARD DI ALIMENTAZIONE ED EQUIPAGGIAMENTO POWER SUPPLY AND EQUIPMENT	CON FARO SUBACQUEO WITH UNDERWATER LIGHT
ANDROS BUILT-IN	solo monofase : 220-240V~ completa di impianto di filtrazione, idromassaggio, riscaldatore da 2kW, comando elettronico, copertura termica singlephase only: 220-240V~ unit complete with hydromassage, filtration systems, 2kW electric heater, electronic control panel, cover (no panels)	€ 8.827 9442-066*
ANDROS	solo monofase : 220-240V~ completa di impianto di filtrazione, idromassaggio, riscaldatore da 2kW, comando elettronico, copertura termica, pannelli singlephase only: 220-240V~ unit complete with hydromassage, filtration systems, 2kW electric heater, electronic control panel, cover, panels	€ 9.379 9442-064*
ANDROS WOOD	solo monofase : 220-240V~ completa di impianto di filtrazione, idromassaggio, riscaldatore da 2kW, comando elettronico, copertura termica, pannelli in legno singlephase only: 220-240V~ unit complete with hydromassage, filtration systems, 2kW electric heater, electronic control panel, cover, wood panels	€ 9.820 9442-065*
ACCESSORI (OPTIONAL) ACCESSORIES (OPTION)	ozonizzatore / ozone cleaning circuit	€ 463 9436-0030

***COLORI BASE MINIPISCINE / *COLOURS RANGE**

CODICE/CODE	46	47	49	51	52	55	56	57
COLORE/COLOUR	Summer Sapphire	Tropic Topaz	Sierra	Caribbean Blue	Bianco / White	Seaspray Green ^①	Ocean Blue Pearlscnt	Silver Pearlscnt

* Al posto dell'asterisco mettere la lettera o il riferimento numerico del colore prescelto.
* Put the letter or number referring to the chosen colour instead of the asterisk.

① Si prega di verificare con l'azienda la disponibilità del colore.
Please contact the company for availability of models in Seaspray Green.

OXIA



Dim. 185x200x90 h

17 bocchette idromassaggio
17 whirlpool jets

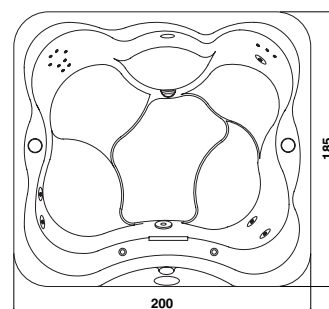

OXIA WOOD



Dim. 189x204x90 h

17 bocchette idromassaggio
17 whirlpool jets

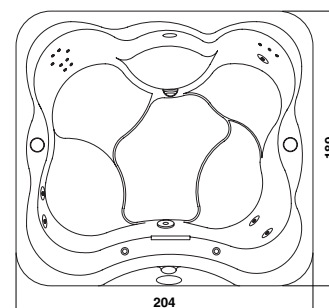

MODELLO MODEL	STANDARD DI ALIMENTAZIONE ED EQUIPAGGIAMENTO POWER SUPPLY AND EQUIPMENT	CON FARO SUBACQUEO WITH UNDERWATER LIGHT
OXIA BUILT-IN	solo monofase : 220-240V~ completa di impianto di filtrazione, idromassaggio, riscaldatore da 2kW, comando elettronico, copertura termica singlephase only: 220-240V~ unit complete with hydromassage, filtration systems, 2kW electric heater, electronic control panel, cover (no panels)	€ 7.558 9442-063*
OXIA	solo monofase : 220-240V~ completa di impianto di filtrazione, idromassaggio, riscaldatore da 2kW, comando elettronico, copertura termica, 4 pannelli singlephase only: 220-240V~ unit complete with hydromassage, filtration systems, 2kW electric heater, electronic control panel, cover, 4 panels	€ 8.000 9442-061*
OXIA WOOD	solo monofase : 220-240V~ completa di impianto di filtrazione, idromassaggio, riscaldatore da 2kW, comando elettronico, copertura termica, 4 pannelli in legno singlephase only: 220-240V~ unit complete with hydromassage, filtration systems, 2kW electric heater, electronic control panel, cover, 4 wood panels	€ 8.385 9442-062*
ACCESSORI (OPTIONAL) ACCESSORIES (OPTION)	ozonizzatore / ozone cleaning circuit	€ 463 9436-0030

*COLORI BASE MINIPISCINE / *COLOURS RANGE

CODICE/CODE	46	47	49	51	52	55	56	57
COLORE/COLOUR	Summer Sapphire	Tropic Topaz	Sierra	Caribbean Blue	Bianco / White	Seaspray Green ^①	Ocean Blue Pearlscnt	Silver Pearlscnt

* Al posto dell'asterisco mettere la lettera o il riferimento numerico del colore prescelto.
* Put the letter or number referring to the chosen colour instead of the asterisk.

① Si prega di verificare con l'azienda la disponibilità del colore.
Please contact the company for availability of models in Seaspray Green.

ALIMIA BUILT-IN



Dim. Ø212x90 h

34 bocchette idromassaggio
34 whirlpool jets
+ 12 blowers

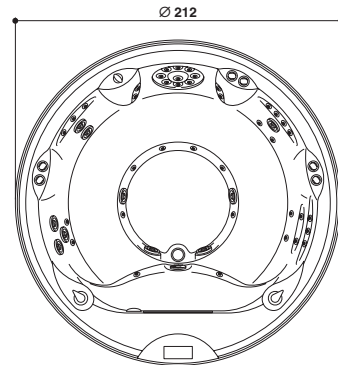

ALIMIA WOOD



Dim. 216x90 h

34 bocchette idromassaggio
34 whirlpool jets
+ 12 blowers

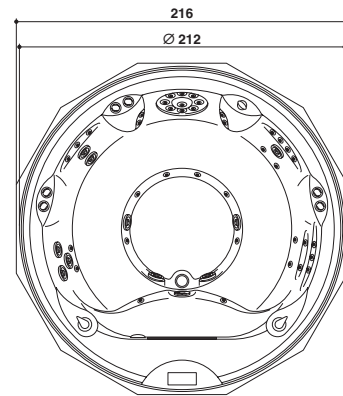

MODELLO MODEL	STANDARD DI ALIMENTAZIONE ED EQUIPAGGIAMENTO POWER SUPPLY AND EQUIPMENT	CON FARO SUBACQUEO WITH UNDERWATER LIGHT
ALIMIA BUILT-IN	<p>solo monofase: 220-240V~ completa di impianto di filtrazione, idromassaggio, riscaldatore da 3kW, comando elettronico, ozonizzatore, aromaterapia, copertura termica, telecomando e ricevitore</p> <p>singlephase only: 220-240V~ unit complete with hydromassage, filtration systems, 3kW electric heater, electronic control panel, ozone cleaning circuit, built-in aromatherapy system, cover, remote control and receiver</p>	<p>€ 12.675</p> <p>9442-073*</p>
ALIMIA WOOD	<p>solo monofase: 220-240V~ completa di impianto di filtrazione, idromassaggio, riscaldatore da 3kW, comando elettronico, ozonizzatore, aromaterapia, copertura termica, pannelli in legno, telecomando e ricevitore</p> <p>singlephase only: 220-240V~ unit complete with hydromassage, filtration systems, 3kW electric heater, electronic control panel, ozone cleaning circuit, built-in aromatherapy system, cover, panels, remote control and receiver</p>	<p>€ 14.444</p> <p>9442-072*</p>

*COLORI BASE MINIPISCINE / *COLOURS RANGE

CODICE/CODE	46	47	49	51	52	55	56	57
COLORE/COLOUR	Summer Sapphire	Tropic Topaz	Sierra	Caribbean Blue	Bianco / White	Seaspray Green ①	Ocean Blue Pearlscnt	Silver Pearlscnt

* Al posto dell'asterisco mettere la lettera o il riferimento numerico del colore prescelto.
* Put the letter or number referring to the chosen colour instead of the asterisk.

① Si prega di verificare con l'azienda la disponibilità del colore.
Please contact the company for availability of models in Seaspray Green.

SANTORINI



Versione: pannelli bicolore
Panels: two colour version

Dim. 211x223x90 h

31 bocchette idromassaggio
31 whirlpool jets
+ 14 blowers

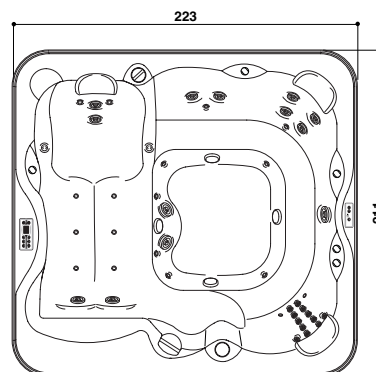

SANTORINI WOOD



Dim. 215x227x90 h

31 bocchette idromassaggio
31 whirlpool jets
+ 14 blowers

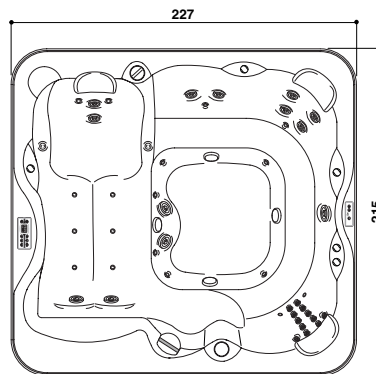

MODELLO MODEL	STANDARD DI ALIMENTAZIONE ED EQUIPAGGIAMENTO POWER SUPPLY AND EQUIPMENT	CON FARO SUBACQUEO WITH UNDERWATER LIGHT
SANTORINI BUILT-IN	solo monofase : 220-240V~ completa di impianto di filtrazione, idromassaggio, riscaldatore da 3kW, doppio comando elettronico, ozonizzatore, aromaterapia, copertura termica singlephase only: 220-240V~ unit complete with hydromassage, filtration systems, 3kW electric heater, double electronic control panel, ozone cleaning circuit, built-in aromatherapy system, cover (no panels)	€ 12.143 9442-068*
SANTORINI	solo monofase : 220-240V~ completa di impianto di filtrazione, idromassaggio, riscaldatore da 3kW, doppio comando elettronico, ozonizzatore, aromaterapia, copertura termica, 4 pannelli singlephase only: 220-240V~ unit complete with hydromassage, filtration systems, 3kW electric heater, double electronic control panel, ozone cleaning circuit, built-in aromatherapy system, cover, 4 panels	A) € 13.131 9442-043*
		B) € 12.900 9442-067*
SANTORINI WOOD	solo monofase : 220-240V~ completa di impianto di filtrazione, idromassaggio, riscaldatore da 3kW, doppio comando elettronico, ozonizzatore, aromaterapia, copertura termica, 4 pannelli in legno singlephase only: 220-240V~ unit complete with hydromassage, filtration systems, 3kW electric heater, double electronic control panel, ozone cleaning circuit, built-in aromatherapy system, cover, 4 wood panels	€ 13.626 9442-057*

A) PANNELLI BICOLORE - TWO COLOUR PANELS

B) PANNELLI BIANCHI - ALL WHITE PANELS

*COLORI BASE MINIPISCINE / *COLOURS RANGE

CODICE/CODE	46	47	49	51	52	55	56	57
COLORE/COLOUR	Summer Sapphire	Tropic Topaz	Sierra	Caribbean Blue	Bianco / White	Seaspray Green ①	Ocean Blue Pearlscnt	Silver Pearlscnt

* Al posto dell'asterisco mettere la lettera o il riferimento numerico del colore prescelto.
* Put the letter or number referring to the chosen colour instead of the asterisk.

① Si prega di verificare con l'azienda la disponibilità del colore.
Please contact the company for availability of models in Seaspray Green.

EVVIA



Versione: pannelli bicolore
Panels: two colour version

Dim. 200x200x90 h

27 bocchette idromassaggio
27 whirlpool jets
+ 12 blowers

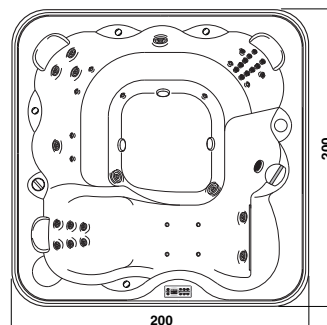

EVVIA WOOD



Dim. 204x204x90 h

27 bocchette idromassaggio
27 whirlpool jets
+ 12 blowers

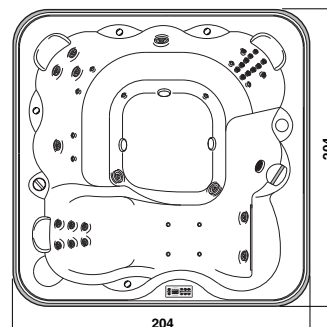

MODELLO MODEL	STANDARD DI ALIMENTAZIONE ED EQUIPAGGIAMENTO POWER SUPPLY AND EQUIPMENT	CON FARO SUBACQUEO WITH UNDERWATER LIGHT
EVVIA BUILT-IN	solo monofase : 220-240V~ completa di impianto di filtrazione, idromassaggio, riscaldatore da 3kW, comando elettronico, ozonizzatore, aromaterapia, copertura termica singlephase only: 220-240V~ unit complete with hydromassage, filtration systems, 3kW electric heater, electronic control panel, ozone cleaning circuit, built-in aromatherapy system, cover (no panels)	€ 11.503 9442-070*
EVVIA	solo monofase : 220-240V~ completa di impianto di filtrazione, idromassaggio, riscaldatore da 3kW, comando elettronico, ozonizzatore, aromaterapia, copertura termica, 4 pannelli singlephase only: 220-240V~ unit complete with hydromassage, filtration systems, 3kW electric heater, electronic control panel, ozone cleaning circuit, built-in aromatherapy system, cover, 4 panels	A) € 12.302 9442-053*
		B) € 12.153 9442-069*
EVVIA WOOD	solo monofase : 220-240V~ completa di impianto di filtrazione, idromassaggio, riscaldatore da 3kW, comando elettronico, ozonizzatore, aromaterapia, copertura termica, 4 pannelli in legno singlephase only: 220-240V~ unit complete with hydromassage, filtration systems, 3kW electric heater, electronic control panel, ozone cleaning circuit, built-in aromatherapy system, cover, 4 wood panels	€ 12.743 9442-058*

A) PANNELLI BICOLORE - TWO COLOUR PANELS

B) PANNELLI BIANCHI - ALL WHITE PANELS

*COLORI BASE MINIPISCINE / *COLOURS RANGE

CODICE/CODE	46	47	49	51	52	55	56	57
COLORE/COLOUR	Summer Sapphire	Tropic Topaz	Sierra	Caribbean Blue	Bianco / White	Seaspray Green ^①	Ocean Blue Pearlscnt	Silver Pearlscnt

* Al posto dell'asterisco mettere la lettera o il riferimento numerico del colore prescelto.
* Put the letter or number referring to the chosen colour instead of the asterisk.

① Si prega di verificare con l'azienda la disponibilità del colore.
Please contact the company for availability of models in Seaspray Green.

KIOS



Versione: pannelli bianchi
Panels: one colour version

Dim. 185x165x80 h

22 bocchette idromassaggio
22 whirlpool jets
+ 10 blowers

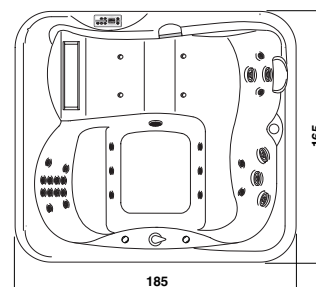

KIOS WOOD



Dim. 189x169x80 h

22 bocchette idromassaggio
22 whirlpool jets
+ 10 blowers

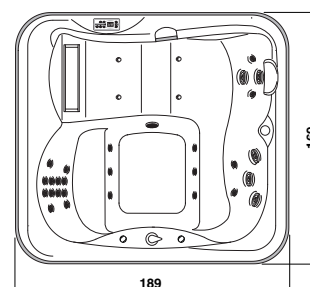

MODELLO MODEL	STANDARD DI ALIMENTAZIONE ED EQUIPAGGIAMENTO POWER SUPPLY AND EQUIPMENT	CON FARO SUBACQUEO WITH UNDERWATER LIGHT
KIOS BUILT-IN	solo monofase : 220-240V~ completa di impianto di filtrazione, idromassaggio, riscaldatore da 3kW, comando elettronico, ozonizzatore, aromaterapia, copertura termica singlephase only: 220-240V~ unit complete with hydromassage, filtration systems, 3kW electric heater, electronic control panel, ozone cleaning circuit, built-in aromatherapy system, cover (no panels)	€ 10.482 9442-060*
KIOS	solo monofase : 220-240V~ completa di impianto di filtrazione, idromassaggio, riscaldatore da 3kW, comando elettronico, ozonizzatore, aromaterapia, copertura termica, 4 pannelli singlephase only: 220-240V~ unit complete with hydromassage, filtration systems, 3kW electric heater, electronic control panel, ozone cleaning circuit, built-in aromatherapy system, cover, 4 panels	A) € 11.278 9442-071*
		B) € 11.145 9442-056*
KIOS WOOD	solo monofase : 220-240V~ completa di impianto di filtrazione, idromassaggio, riscaldatore da 3kW, comando elettronico, ozonizzatore, aromaterapia, copertura termica, 4 pannelli in legno singlephase only: 220-240V~ unit complete with hydromassage, filtration systems, 3kW electric heater, electronic control panel, ozone cleaning circuit, built-in aromatherapy system, cover, 4 wood panels	€ 11.531 9442-059*

A) PANNELLI BICOLORE - TWO COULOR PANELS

B) PANNELLI BIANCHI - ALL WHITE PANELS

*COLORI BASE MINIPISCINE / *COLOURS RANGE

CODICE/CODE	46	47	49	51	52	55	56	57
COLORE/COLOUR	Summer Sapphire	Tropic Topaz	Sierra	Caribbean Blue	Bianco / White	Seaspray Green ^①	Ocean Blue Pearlscnt	Silver Pearlscnt

* Al posto dell'asterisco mettere la lettera o il riferimento numerico del colore prescelto.
* Put the letter or number referring to the chosen colour instead of the asterisk.

① Si prega di verificare con l'azienda la disponibilità del colore.
Please contact the company for availability of models in Seaspray Green.

J-385



Dim. 239x239x97 h

43 bocchette idromassaggio PowerPro
43 Powerpro whirlpool jets

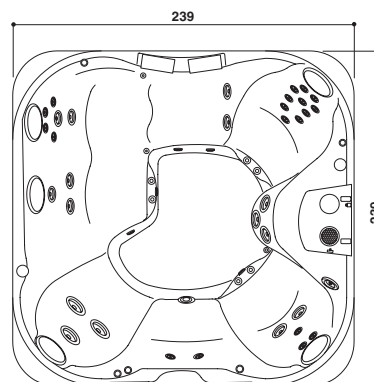

MODELLO MODEL	STANDARD DI ALIMENTAZIONE ED EQUIPAGGIAMENTO POWER SUPPLY AND EQUIPMENT	PREZZO/CODICE PRICE/CODE
J-385	<p>solo monofase: 240V completa di impianto di filtrazione, idromassaggio, riscaldatore elettrico, comando elettronico, copertura termica, pennellatura in legno sintetico, fano subacqueo, 2 cascata water rainbow, poggiatesta, stereo, telecomando</p> <p>singlephase only: 240V unit complete with hydromassage, filtration system, electric heater, control panel, cover, synthetic panels, underwater light, 2 water rainbow, head rest, hi fi stereo, remote control</p>	<p>€ 14.958</p> <p>9442-082*</p>
ACCESSORI (OPTIONAL) ACCESSORIES (OPTION)	ozonizzatore / ozone cleaning circuit	<p>€ 374</p> <p>9040-00000</p>

***COLORI BASE MINIPISCINE / *COLOURS RANGE**

CODICE/CODE	49	51	56	57	65	68
COLORE/COLOUR	Sierra	Caribbean Blue	Ocean Blue Pearlscent	Silver Pearlscent ^①	Platinum	Champagne Metalscent

* Al posto dell'asterisco mettere la lettera o il riferimento numerico del colore prescelto.
* Put the letter or number referring to the chosen colour instead of the asterisk.

① Si prega di verificare con l'azienda la disponibilità del colore.
Please contact the company for availability of models in Silver Pearlscent.

J-365



Dim. 231x213x97 h

30 bocchette idromassaggio PowerPro
30 Powerpro whirlpool jets

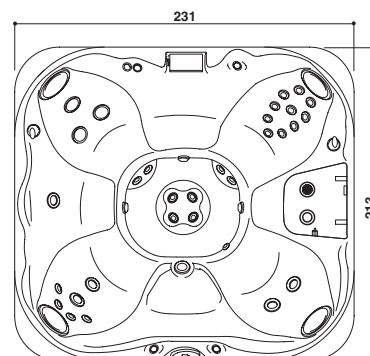

J-345



Dim. 213x213x91 h

25 bocchette idromassaggio PowerPro
25 Powerpro whirlpool jets

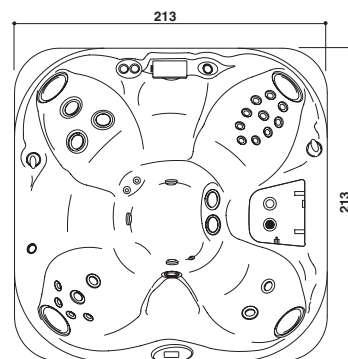

MODELLO MODEL	STANDARD DI ALIMENTAZIONE ED EQUIPAGGIAMENTO POWER SUPPLY AND EQUIPMENT	PREZZO/CODICE PRICE/CODE
J-365	<p>solo monofase: 240V completa di impianto di filtrazione, idromassaggio, riscaldatore elettrico, comando elettronico, copertura termica, pennellatura in legno sintetico, fano subacqueo, 1 cascata water rainbow, poggiatesta</p> <p>singlephase only: 240V unit complete with hydromassage, filtration system, electric heater, control panel, cover, synthetic panels, underwater light, 1 water rainbow, headrest</p>	<p>€ 10.860</p> <p>9442-081*</p>
J-345	<p>solo monofase: 240V completa di impianto di filtrazione, idromassaggio, riscaldatore elettrico, comando elettronico, copertura termica, pennellatura in legno sintetico, fano subacqueo, cascata water rainbow, poggiatesta</p> <p>singlephase only: 240V unit complete with hydromassage, filtration system, electric heater, control panel, cover, synthetic panels, underwater light, water rainbow, headrest</p>	<p>€ 10.037</p> <p>9442-080*</p>
ACCESSORI (OPTIONAL) ACCESSORIES (OPTION)	ozonizzatore / ozone cleaning circuit	<p>€ 374</p> <p>9040-00000</p>

***COLORI BASE MINIPISCINE / *COLOURS RANGE**

CODICE/CODE	49	51	56	57	65	68
COLORE/COLOUR	Sierra	Caribbean Blue	Ocean Blue Pearlscent	Silver Pearlscent ^①	Platinum	Champagne Metalscent

* Al posto dell'asterisco mettere la lettera o il riferimento numerico del colore prescelto.
* Put the letter or number referring to the chosen colour instead of the asterisk.

① Si prega di verificare con l'azienda la disponibilità del colore.
Please contact the company for availability of models in Silver Pearlscent.

J-325



Dim. 213x193x86 h

15 bocchette idromassaggio PowerPro
15 Powerpro whirlpool jets

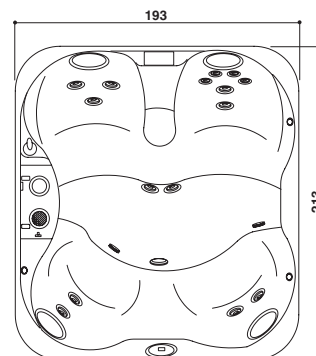

J-315



Dim. 193x168x81 h

13 bocchette idromassaggio PowerPro
13 Powerpro whirlpool jets

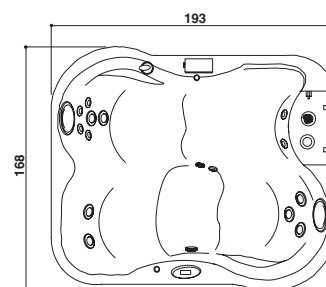

MODELLO MODEL	STANDARD DI ALIMENTAZIONE ED EQUIPAGGIAMENTO POWER SUPPLY AND EQUIPMENT	PREZZO/CODICE PRICE/CODE
J-325	<p>solo monofase: 240V completa di impianto di filtrazione, idromassaggio, riscaldatore elettrico, comando elettronico, copertura termica, pennellatura in legno sintetico, faretto subacqueo, cascata water rainbow, poggiatesta</p> <p>singlephase only: 240V unit complete with hydromassage, filtration system, electric heater, control panel, cover, synthetic panels, underwater light, 1 water rainbow, headrest</p>	<p>€ 9.362</p> <p>9442-079*</p>
J-315	<p>solo monofase: 240V completa di impianto di filtrazione, idromassaggio, riscaldatore elettrico, comando elettronico, copertura termica, pennellatura in legno sintetico, faretto subacqueo, cascata water rainbow, poggiatesta</p> <p>singlephase only: 240V unit complete with hydromassage, filtration system, electric heater, control panel, cover, synthetic panels, underwater light, 1 water rainbow, headrest</p>	<p>€ 8.025</p> <p>9442-078*</p>

***COLORI BASE MINIPISCINE / *COLOURS RANGE**

CODICE/CODE	49	51	56	57	65	68
COLORE/COLOUR	Sierra	Caribbean Blue	Ocean Blue Pearlscnt	Silver Pearlscnt ^①	Platinum	Champagne Metalscent

* Al posto dell'asterisco mettere la lettera o il riferimento numerico del colore prescelto.
* Put the letter or number referring to the chosen colour instead of the asterisk.

① Si prega di verificare con l'azienda la disponibilità del colore.
Please contact the company for availability of models in Silver Pearlscnt.



SIENNA EXPERIENCE

Dim. 257x219x98 h

28 bocchette idromassaggio
copertura termica di serie
28 whirlpool jets
spa cover included

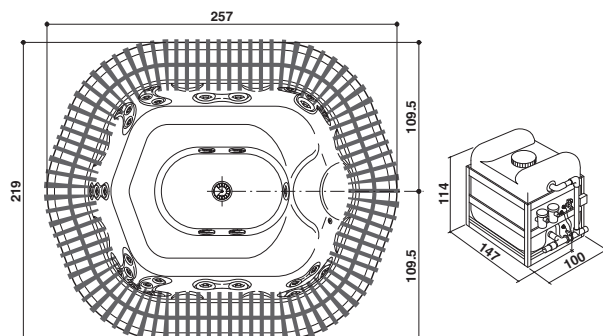

MODELLO MODEL	STANDARD DI ALIMENTAZIONE POWER SUPPLY	SENZA SISTEMA DI RISCALDAMENTO WITHOUT HEATING	CON RISCALDATORE ELETTRICO 12kW WITH ELECTRIC HEATER 12kW	CON SCAMBIATORE DI CALORE WITH HEAT EXCHANGER
SIENNA EXPERIENCE CON VASCA DI COMPENSO E SPA-PAK - CON FARO SUBACQUEO	380-415V trifase 3N~ 220-240V trifase 3~	€ 13.668 ^① + ②A/③A	€ 14.557 ^① + ②B/③B	€ 14.601 ^① + ②C/③C
SIENNA EXPERIENCE WITH SURGE TANK, SPA-PAK AND UNDERWATER LIGHT	380-415V threephase 3N~ 220-240V threephase 3~			

Prezzi/Codici dei singoli elementi costituenti l'apparecchiatura (per emissione dell'ordine) Prices/Codes of single items (for ordering purposes)

Prezzo/Codice della vasca più vasca di compenso Price/Code of spa, surge tank included	con faro subacqueo with underwater light	€ 9.737 ^① 9442-074*	€ 9.737 ^① 9442-074*	€ 9.737 ^① 9442-074*
Prezzo/Codice del gruppo spa-pak (4SP3P) Price/Code of spa-pak, (4SP3P)	con faro subacqueo 380-415V trifase 3N~ with underwater light 380-415V threephase 3N~	€ 3.931 ^{②A} 9442-8100	€ 4.820 ^{②B} 9442-8101	€ 4.864 ^{②C} 9442-8102
	con faro subacqueo 220-240V trifase 3~ with underwater light 220-240V threephase 3~	€ 3.931 ^{③A} 9442-7100	€ 4.820 ^{③B} 9442-7101	€ 4.864 ^{③C} 9442-7102

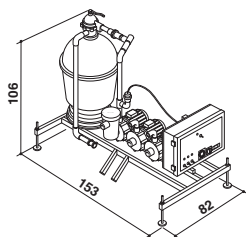

*COLORI BASE MINIPISCINE / *COLOURS RANGE

CODICE/CODE	22	51	52	56	57
COLORE/COLOUR	Blu piscina Spa blue	Caribbean Blue	Bianco White	Ocean Blue Pearlscnt	Silver Pearlscnt

* Al posto dell'asterisco mettere la lettera o il riferimento numerico del colore prescelto.
* Put the letter or number referring to the chosen colour instead of the asterisk.



ALIMIA EXPERIENCE

Dim. Ø237 h

28 bocchette idromassaggio
copertura termica di serie
28 whirlpool jets
spa cover included

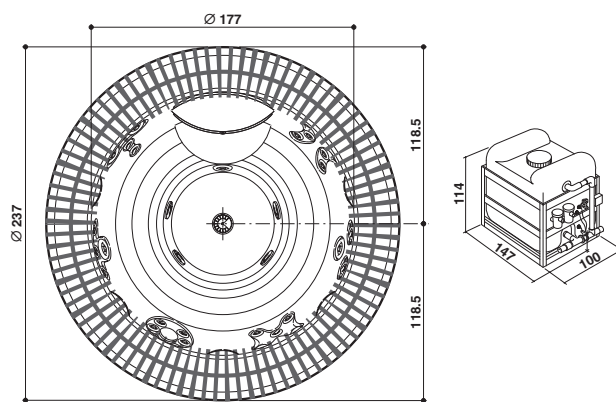

MODELLO MODEL	STANDARD DI ALIMENTAZIONE POWER SUPPLY	SENZA SISTEMA DI RISCALDAMENTO WITHOUT HEATING	CON RISCALDATORE ELETTRICO 12kW WITH ELECTRIC HEATER 12kW	CON SCAMBIATORE DI CALORE WITH HEAT EXCHANGER
ALIMIA EXPERIENCE CON VASCA DI COMPENSO E SPA-PAK - CON FARO SUBACQUEO	380-415V trifase 3N~ 220-240V trifase 3~	€ 14.131 ^① + ②A/③A	€ 15.020 ^① + ②B/③B	€ 15.064 ^① + ②C/③C
ALIMIA EXPERIENCE WITH SURGE TANK, SPA-PAK AND UNDERWATER LIGHT	380-415V threephase 3N~ 220-240V threephase 3~	C) € 14.331 ^{①A} + ②A/③A	C) € 15.220 ^{①A} + ②B/③B	C) € 15.264 ^{①A} + ②C/③C

Prezzi/Codici dei singoli elementi costituenti l'apparecchiatura (per emissione dell'ordine) Prices/Codes of single items (for ordering purposes)

Prezzo/Codice della vasca più vasca di compenso Price/Code of spa, surge tank included	con faro subacqueo with underwater light	€ 10.200 ^① 9442-077*	€ 10.200 ^① 9442-077*	€ 10.200 ^① 9442-077*
		C) € 10.400 ^{①A} 9442-098*	C) € 10.400 ^{①A} 9442-098*	C) € 10.400 ^{①A} 9442-098*
Prezzo/Codice del gruppo spa-pak (4SP3P) Price/Code of spa-pak, (4SP3P)	con faro subacqueo 380-415V trifase 3N~ with underwater light 380-415V threephase 3N~	€ 3.931 ^{②A} 9442-8100	€ 4.820 ^{②B} 9442-8101	€ 4.864 ^{②C} 9442-8102
	con faro subacqueo 220-240V trifase 3~ with underwater light 220-240V threephase 3~	€ 3.931 ^{③A} 9442-7100	€ 4.820 ^{③B} 9442-7101	€ 4.864 ^{③C} 9442-7102

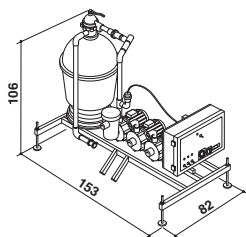

*COLORI BASE MINIPISCINE / *COLOURS RANGE

CODICE/CODE	22	51	52	56	57
COLORE/COLOUR	Blu piscina Spa blue	Caribbean Blue	Bianco White	Ocean Blue Pearlscnt	Silver Pearlscnt

* Al posto dell'asterisco mettere la lettera o il riferimento numerico del colore prescelto.
* Put the letter or number referring to the chosen colour instead of the asterisk.

C) Codici e prezzi per spedizioni con container.
Codes and prices for container shipments.

MAXI JACUZZI



Tavolino 60x60
Coffee table 60x60

cod. 8900 0000 0



Panca alta

Vedi tabella per le varie dimensioni

High Bench

See below for various dimensions



Pedana ad angolo
Corner platform

cod. 8900 0002 0



Scala ingresso

Vedi tabella per le varie dimensioni

Entrance steps

See below for various dimensions



Panca contenitore 60x60
Storage chest 60x60

cod. 8900 0001 0



Fioriera ad angolo
Corner flower case

cod. 8900 0003 0

CODICE PRODOTTO	DESCRIZIONE ARTICOLO	ARTICLE DESCRIPTION	CODICE COMMERCIALE PER MODELLO				DIMENSIONI	PREZZO LISTINO
PRODUCT CODE			COMMERCIAL CODE PER MODEL				DIMENSIONS	LIST PRICE
			KIOS	EVVIA	SANTORINI	OXIA	cm	€
8900 0000 0	Tavolino legno 60x60	Wooden coffee table 60x60	•	•	•	•	60x60	154
8900 0001 0	Panca contenitore 60x60	Storage chest 60x60	•	•	•	•	60x60	216
8900 0002 0	Pedana ad angolo	Corner platform	•	•	•	•		252
8900 0003 0	Fioriera ad angolo	Corner flower case	•	•	•	•		270
8900 0004 0	Scala ingresso lato 185	Side entrance steps 185	•				78x60	295
8900 0005 0	Scala ingresso lato 200	Side entrance steps 200		•		•	93x60	325
8900 0006 0	Scala ingresso lato 223	Side entrance steps 223			•		116x60	350
8900 0007 0	Panca alta lato 223	High side bench 223			•		176x35	225
8900 0008 0	Panca alta lato 211	High side bench 211			•		164x35	216
8900 0009 0	Panca alta lato 200	High side bench 200		•		•	153x35	210
8900 0010 0	Panca alta lato 185	High side bench 185	•			•	138x35	192
8900 0011 0	Panca alta lato 165	High side bench 165	•				118x35	180

ACCESSORI PER LA MANUTENZIONE DEL PRODOTTO

La mancanza di un'adeguata cura dell'acqua contenuta in una minipiscina potrebbe rappresentare un ambiente ideale per la proliferazione di vari microrganismi (batteri, funghi, alghe). E' quindi necessario mantenere l'acqua in uno stato igienicamente impeccabile. Per questo motivo Jacuzzi offre ai propri clienti una linea di accessori per la manutenzione del prodotto composta da:

Kit Trattamento Acqua: contiene tutte le sostanze necessarie alla disinfezione dell'acqua ed alla prevenzione di formazioni di calcio e di schiuma.

Pompa svuotamento per SPA: dispositivo ad immersione, agevola lo svuotamento di quelle zone che nella spa, per condizioni ergonomiche, possono mantenere residui di acqua successivi allo svuotamento.

Quick test per SPA: cartine reagenti per la verifica del livello di concentrazione del disinfettante e del grado di alcalinità dell'acqua (pH)

Dosatore galleggiante: ottimizza lo scioglimento degli additivi chimici nell'acqua.

Kit aspirafondo + retino: dispositivo per la rimozione dello sporco e dei precipitati solidi che potrebbero manifestarsi all'interno di una spa.

Regolatore pH+ e pH-: consente la regolazione del pH nell'acqua.

ACCESSORIES FOR SPA MAINTENANCE

Not correctly treating the spa water can lead to favourable conditions for various micro-organisms (bacteria, fungi, algae) to live. Therefore it is necessary to keep the water in an hygienically perfect state. That's why Jacuzzi offers its customers a complete range of accessories for spa maintenance:

Spa water treatment kit: contains all components necessary for water disinfection and prevents calcium carbonate precipitations and moss.

Spa draining pump: it is an underwater device that allows complete drainage of the spa areas, in which, due to their ergonomics, it is still possible to find water traces after having emptied the spa.

Spa water quick test: reagent papers to verify the concentration level of disinfectants and of alkalinity (pH).

Floating dispenser: optimises the dissolving of chemical additives in the water.

Underwater vacuum + leaf scoop kit: removes dirt and solid precipitations from the inside of your spa.

pH-Plus and pH-Minus liquid: necessary to regulate pH level in water.

CODICE	DESCRIZIONE	DESCRIPTION	PREZZO
CODE			PRICE
94360010	KIT TRATTAMENTO ACQUA	SPA WATER TREATMENT SET	€ 154
930108410	POMPA SVUOTAMENTO PER SPA	SPA DRAINING PUMP	€ 101
223500340	QUICK TEST PER SPA	SPA WATER QUICK TEST	€ 30
226000380	DOSATORE GALLEGGIANTE	FLOATING DISPENSER	€ 17
94360020	KIT ASPIRAFONDO + RETINO	UNDERWATER VACUUM + LEAF SCOOP KIT	€ 57
223500360	REGOLATORE pH+ (MINIMO ORDINABILE 8 PZ.)	pH-PLUS LIQUID (MINIMUM ORDER 8 PCS.)	€ 7
223500370	REGOLATORE pH- (MINIMO ORDINABILE 10 PZ.)	pH-MINUS LIQUID (MINIMUM ORDER 10 PCS.)	€ 6

CONDIZIONI GENERALI DI VENDITA

LE PRESENTI CONDIZIONI DI VENDITA ANNULLANO E SOSTITUISCONO TUTTE LE PRECEDENTI

Art. 1 Disposizioni Generali

1.1. Le presenti condizioni generali, salvo eventuali deroghe specificatamente concordate per iscritto, disciplinano tutti gli attuali e futuri contratti di vendita tra le parti.

Art. 2 Formazione ed oggetto del contratto

2.1. Ogni ordine impegna Jacuzzi Europe S.p.A. solo dopo la sua accettazione scritta. L'accettazione dell'ordine da parte di Jacuzzi Europe S.p.A. può consistere anche nella sua esecuzione.

Art. 3 Consegna

3.1. Salva diversa pattuizione scritta, la resa s'intende "franco fabbrica" di Valvasone (Pn) - Italia. Qualora l'acquirente (rivenditore) non provveda al ritiro della merce, Jacuzzi Europe S.p.A. avrà la facoltà di incaricare del trasporto un vettore di fiducia. Nei casi di mancato ritiro l'acquirente (rivenditore) sarà tenuto al pagamento delle spese di giacenza.

3.2. I termini concordati per la consegna s'intendono indicativi. In caso di ritardi, l'acquirente (rivenditore) non potrà pertanto avanzare alcuna richiesta di risarcimento danni.

Art. 4 Imballi

4.1. Gli imballi delle apparecchiature sono conformi alle normative internazionali per trasporti effettuati via terra su automezzi. Imballi diversi dallo standard comporteranno una maggiorazione del prezzo da concordare all'ordine.

Art. 5 Annullamento ordini

5.1. L'ordine dell'acquirente (rivenditore) costituisce proposta ferma d'acquisto. Nessun ordine può essere annullato senza il consenso scritto di Jacuzzi Europe S.p.A. In caso di annullamento degli ordini, Jacuzzi Europe S.p.A. si riserva anche la facoltà di richiedere il risarcimento del danno.

Art. 6 Progettazione - Dati Tecnici

6.1. Jacuzzi Europe S.p.A. si riserva il diritto di cessare senza preavviso la fabbricazione di qualsiasi modello e/o di introdurre modifiche ai modelli in produzione, senza per questo essere obbligata ad effettuare tali modifiche sui prodotti venduti in precedenza.

6.2. I dati e le caratteristiche contenuti nella documentazione tecnica e pubblicitaria di Jacuzzi Europe S.p.A. (cataloghi, manuali, depliant pubblicitari, illustrazioni, listini prezzi), sono soggetti a modifiche e non vincolanti.

Art. 7 Prezzi

7.1. I prezzi, I.V.A. esclusa, sono quelli riportati sui listini vigenti al momento dell'ordine e s'intendono per merce con resa "franco fabbrica" di Valvasone (Pn) - Italia, salvo diversa pattuizione.

7.2. I prezzi, le quotazioni e gli sconti sono suscettibili di variazione senza obbligo di preavviso da parte di Jacuzzi Europe S.p.A.

7.3. Tutti gli ordini ricevuti dopo l'avvenuta modifica dei listini, nonché le spedizioni programmate oltre i trenta giorni dalla comunicazione della variazione, sono soggetti ai nuovi prezzi.

Art. 8 Pagamento

8.1. Il pagamento della merce s'intende validamente eseguito solamente all'avvenuto accredito, a Jacuzzi Europe S.p.A., delle relative somme.

8.2. Qualsiasi ritardo o irregolarità nel pagamento dà a Jacuzzi Europe S.p.A. il diritto di sospendere le forniture o di risolvere i contratti in corso, anche se non relativi ai pagamenti in questione, nonché il diritto al risarcimento degli eventuali danni (compresi quelli da svalutazione della moneta). Jacuzzi Europe S.p.A. ha in ogni caso il diritto - a decorrere dalla scadenza del pagamento, senza necessità di messa in mora - agli interessi legali, maggiorati di 5 (cinque) punti.

8.3. L'acquirente (rivenditore) è tenuto al pagamento integrale anche in caso di contestazione o controversia. Non è ammessa compensazione con eventuali crediti vantati nei confronti di Jacuzzi Europe S.p.A., salvo autorizzazione scritta.

8.4. In caso di mancato pagamento, anche solo parziale, Jacuzzi Europe S.p.A. ha la facoltà - a sua discrezione - di richiedere all'acquirente (rivenditore) il pagamento dell'intero importo del contratto ovvero di dichiarare risolto il contratto, con il diritto di ottenere la restituzione dei prodotti consegnati e di trattenere, a titolo di risarcimento danni, le somme sino a quel momento incassate, salva ogni altra azione per il maggior danno.

Art. 9 Riserva di proprietà

9.1. Nel caso in cui il pagamento debba essere effettuato - in tutto o in parte - dopo la consegna, i prodotti consegnati restano di proprietà di Jacuzzi Europe S.p.A. sino al momento dell'integrale pagamento del prezzo, secondo quanto disposto dall'art. 1523 del Codice Civile.

9.2. In forza della predetta riserva di proprietà, Jacuzzi Europe S.p.A. avrà il diritto di procedere al recupero di eventuale merce impagata; in tal caso saranno a carico dell'acquirente (rivenditore) tutti i costi relativi e Jacuzzi Europe S.p.A. potrà trattenere eventuali somme già incassate a titolo di risarcimento del danno. Qualora l'acquirente (rivenditore) dovesse aver rivenduto tale merce a terzi, i diritti vantati da Jacuzzi Europe S.p.A., in forza della presente clausola, si trasferiranno sul prezzo ricavato dalla vendita della merce stessa.

Art. 10 Forza maggiore ed eccessiva onerosità

10.1. Costituiscono ipotesi di cause d'esonero da responsabilità eventi quali incendi, crolli, inondazioni, mancanza di rifornimenti, difficoltà di trasporti, scioperi, serrate o altri eventi dovuti a cause di forza maggiore, che impediscano o riducano sensibilmente la produzione di Jacuzzi Europe S.p.A. o dei fornitori di questa, od ostacolino gravemente il trasporto della merce venduta.

La risoluzione del contratto, come pure l'esercizio degli altri rimedi diversi dalla richiesta di risarcimento danno, sono ammessi solo per impedimenti che si protraggano per almeno 60 giorni.

10.2. Se, prima della loro esecuzione, l'adempimento degli obblighi di Jacuzzi Europe S.p.A. sia divenuto - per qualsiasi motivo imprevedibile da un imprenditore del settore con normale esperienza - eccessivamente oneroso in rapporto alla controprestazione originaria pattuita - così da modificare il rapporto stesso in misura pari o superiore al 20% - Jacuzzi Europe S.p.A. potrà chiedere una revisione delle condizioni contrattuali o, in mancanza d'accordo, dichiarare risolto il contratto.

Art. 11 Reclami

11.1. L'acquirente (rivenditore) è tenuto a denunciare eventuali danni al prodotto, o difformità di consegna, che potrebbero essere rilevati non appena in possesso della merce - per iscritto e dettagliatamente a pena di nullità - entro e non oltre 8 giorni dal momento in cui la merce gli è stata messa a disposizione.

11.2. Eventuali difetti di conformità non individuabili a seguito della verifica della merce di cui al paragrafo 11.1., dovranno essere denunciati dall'acquirente, a pena di decadenza, non oltre i termini previsti dalla legge, che decorrono dal momento in cui la merce stessa gli è stata messa a disposizione.

Art. 12 Garanzia

12.1. In accordo con quanto contenuto nelle proprie Condizioni di Garanzia, Jacuzzi Europe S.p.A. garantisce per il periodo previsto dalle normative vigenti nei singoli Paesi dell'Unione Europea, l'assenza di difetti di conformità delle proprie apparecchiature, purché utilizzate per scopi estranei ad eventuali attività imprenditoriali o professionali svolte dall'utilizzatore finale (consumatore privato).

Nei Paesi che non fanno parte dell'Unione Europea, l'onere della garanzia e dei conseguenti interventi necessari per eliminare eventuali difetti di conformità delle apparecchiature, sarà a totale e definitivo carico dell'acquirente (rivenditore), che dovrà pertanto costituire una propria organizzazione di assistenza tecnica, salvo diversi accordi scritti con Jacuzzi Europe S.p.A.

12.2. La garanzia è valida solo se l'installazione dell'apparecchiatura viene eseguita rispettando scrupolosamente le indicazioni e le prescrizioni contenute nella documentazione di Jacuzzi Europe S.p.A. Qualora essa venga installata in modo tale da non garantirne la piena ed agevole accessibilità (ad esempio, murandola) l'acquirente (se di ciò responsabile), ovvero l'utilizzatore finale o chi per loro, dovrà farsi carico della sua eventuale rimozione, ricollocazione e delle spese conseguenti. La garanzia decade qualora vengano modificati componenti, o altre parti dell'apparecchiatura, rispetto alle condizioni originarie di fornitura.

12.3. La sostituzione dell'apparecchiatura, totale o parziale (anche con prodotti similari), non potrà essere effettuata qualora oggettivamente impossibile, ovvero qualora dovesse comportare per Jacuzzi Europe S.p.A. spese irragionevoli rispetto alla riparazione, tenuto anche conto delle spese connesse alla sostituzione stessa e degli inconvenienti arrecabili all'utilizzatore finale.

12.4. La garanzia è esclusa per vizi di conformità derivanti da cause non imputabili a Jacuzzi Europe S.p.A., quali ad esempio: cattiva o carente manutenzione dell'apparecchiatura ovvero sua alterazione o modifica, utilizzo difforme a quanto riportato nel libretto di uso e manutenzione, utilizzo di ricambi non originali, danni da trasporto non contestati entro i termini di legge ovvero causati da trasportatori non autorizzati, inefficienze o anomalie degli impianti elettrici e idrici, fulmini ed eventi atmosferici eccezionali, anomalie di ogni genere non riconducibili a difetti di conformità dell'apparecchiatura.

12.5. La rete dei Centri assistenza di Jacuzzi Europe S.p.A. è autorizzata dall'acquirente (rivenditore) a prestare la garanzia nei confronti dell'utilizzatore finale, anche se la richiesta perviene dall'utilizzatore stesso o da eventuali intermediari. Resta comunque inteso che il responsabile diretto nei confronti dell'utilizzatore finale è il rivenditore, come previsto dalla legge. La garanzia decade qualora l'utilizzatore finale, o chi per lui, non consenta ogni ragionevole verifica di conformità e/o funzionalità dell'apparecchiatura, ovvero non vengano resi a Jacuzzi Europe S.p.A. i prodotti sostituiti in garanzia.

12.6. Non sono coperti dalla garanzia: i danni da mancato utilizzo dell'apparecchiatura, il lucro cessante e i danni di ogni genere indiretti e consequenziali, i danni causati dall'utilizzo di accessori non originali Jacuzzi Europe S.p.A., le parti soggette a normale usura.

12.7. Le prestazioni effettuate in ottemperanza agli obblighi previsti dalla garanzia non estendono il periodo di garanzia originario, salvo che ciò sia previsto da norme di legge nazionali inderogabili. Sono in ogni caso fatti salvi i diritti inderogabili di legge dell'utilizzatore finale.

12.8. Pena la decadenza della garanzia, all'acquirente (rivenditore) non è consentito stoccare le apparecchiature per più di 24 mesi. Jacuzzi Europe S.p.A. si riserva la facoltà di esercitare il diritto di rivalsa nei confronti dell'acquirente (rivenditore), per eventuali prestazioni dovute e rese in garanzia all'utilizzatore finale su tali apparecchiature, con integrale addebito di ogni e qualsiasi onere ad esse relativo.

Art. 13 Restituzione della merce

13.1. La restituzione di qualsiasi materiale deve essere preventivamente autorizzata da Jacuzzi Europe S.p.A. per iscritto. Potranno essere restituiti solo i prodotti provvisti del loro imballo originale, non ancora usati, il cui modello sia ancora in produzione e che siano stati consegnati da non più di 12 mesi.

13.2. I prodotti non a catalogo, realizzati su specifica richiesta dell'acquirente (rivenditore), non potranno essere restituiti.

13.3. Le spese di restituzione dei prodotti gravano sull'acquirente (rivenditore), cui potrà essere addebitato, a titolo di ristoccaggio, un importo non eccedente il 25% del valore del materiale restituito.

Art. 14 Interpretazione - Modifiche

14.1. Ogni richiamo ai listini prezzi, condizioni generali od altro materiale di Jacuzzi Europe S.p.A. s'intende riferito ai documenti in vigore al momento del richiamo stesso, salvo non sia diversamente specificato.

14.2. Salvi i casi previsti dalle presenti condizioni generali, ogni modifica fatta dalle parti ai contratti cui si applicano le presenti condizioni generali dovrà essere effettuata per iscritto, a pena di nullità. La deroga ad una o più disposizioni delle presenti condizioni generali non deve interpretarsi estensivamente, o per analogia, e non implica la volontà di disapplicare le condizioni generali nel loro insieme.

Art. 15 Controversie

15.1. Per ogni controversia relativa, o comunque collegata, ai contratti cui si applicano le presenti condizioni è esclusivamente competente il Foro di Pordenone, anche nel caso in cui sia pattuito il pagamento a mezzo effetti cambiari.

I dati e le caratteristiche indicate non impegnano la Jacuzzi Europe Spa, che si riserva il diritto di apportare tutte le modifiche ritenute opportune senza obbligo di preavviso o sostituzione.

GENERAL TERMS OF SALE

THESE SALE CONDITIONS CANCEL AND REPLACE ALL PREVIOUS ONES

Art. 1 General provisions

1.1. The current general terms, except for any exceptions specifically agreed in writing, enforce all current and future sales contracts between parties.

Art. 2 Formation and purpose of the contract

2.1. Jacuzzi Europe S.p.A. is committed to each order only after its acceptance in writing. Acceptance of the order by Jacuzzi Europe S.p.A. can also lead to its execution.

Art. 3 Delivery

3.1. Except for other written agreement, delivery is "Ex-works" Valvasone (Pn) - Italy. If the purchaser (retailer) does not provide for collection of goods, Jacuzzi Europe S.p.A. will have the right to entrust a reliable carrier with transport. In the event of non-collection the purchaser (retailer) will be bound to pay stock expenses.

3.2. The delivery terms agreed are indicative. In the event of delays, the purchaser (retailer), therefore, will not be able to forward any claim for compensation for damages.

Art. 4 Packaging

4.1. The packaging of appliances conforms to international transport norms carried out by land using motor vehicles. Non-standard packaging will entail an extra charge and will be agreed at the time of order.

Art. 5 Cancellation of orders

5.1. The purchaser's (retailer's) order constitutes a firm purchasing proposal. No order can be cancelled without the written consent of Jacuzzi Europe S.p.A. In the event of cancellation of orders, Jacuzzi Europe S.p.A. also reserves the right to demand compensation for damages.

Art. 6 Design - Technical data

6.1. Jacuzzi Europe S.p.A. reserves the right to stop, without warning, the manufacture of any model and to alter models during production, with no obligation to carry out the same modifications to previously sold products.

6.2. The data and features in the Jacuzzi Europe S.p.A. technical and publicity documentation (catalogues, handbooks, publicity brochures, illustrations, price lists) are subject to modifications and are not binding.

Art. 7 Prices

7.1. Prices, excluding VAT, are those stated on the price lists in force at the time of ordering and refer to goods with delivery "Ex-works" Valvasone (Pn) - Italy, unless otherwise agreed.

7.2. Prices, quotations and discounts are subject to variation without the obligation of forewarning on the part of Jacuzzi Europe S.p.A.

7.3. All orders received after modification of price lists, as well as planned consignments after thirty days from notification of the variation, are subject to the new prices.

Art. 8 Payment

8.1. Payment of goods is considered validly made only when Jacuzzi Europe S.p.A. has been credited with the relative amounts.

8.2. Any delay or irregularity in payment gives Jacuzzi Europe S.p.A. the right to suspend supplies or to annul current contracts, even if they do not pertain to the payments in question, and also the right to compensation for any damage (including that related to currency devaluation). Jacuzzi Europe S.p.A. has the right in each case - starting from the expiry date of payment, without the need of a default action - to legal interest, which will be increased by 5 (five) points.

8.3. The purchaser (retailer) is bound to full payment also in the event of dispute or controversy. Compensation with possible credit claims from Jacuzzi Europe S.p.A. is not permitted without written authorization.

8.4. In the event of non-payment, even if only partial, Jacuzzi Europe S.p.A. has the right - at its discretion - to demand from the purchaser (retailer) payment of the full sum stated in the contract or to declare the contract null and void, with the right to obtain the return of the delivered goods and to withhold, as compensation for damages, the amounts collected up to that moment, except for any other action for greater damage.

Art. 9 Property reservation

9.1. In the event that full or part payment must be made after delivery, the delivered products remain the property of Jacuzzi Europe S.p.A. until the moment of full payment of the price, according to the provisions of art. 1523 of the Civil Code.

9.2. As provided by the aforesaid property reservation, Jacuzzi Europe S.p.A. will have the right to proceed with the collection of any unpaid goods; in which case all related costs will be at the expense of the purchaser (retailer) and Jacuzzi Europe S.p.A. will be able to withhold any amounts already collected as compensation for damage. If the purchaser (retailer) has resold the goods to third parties, the rights laid claim to by Jacuzzi Europe S.p.A., as provided in the present clause, will refer to the price obtained from the sale of the same goods.

Art. 10 Circumstances beyond control and excessive onerousness

10.1. Events constituting cases of exemption from responsibility are fires, collapse, floods, non-delivery of supplies, transport difficulties, strikes, closures or other events due to circumstances beyond control, which impede or considerably reduce production by Jacuzzi Europe S.p.A. or its suppliers, or seriously hinder transport of the sold goods.

Annulment of the contract and also the provision of other solutions that are different from the claim for compensation for damages, are only permitted for impediments that continue for at least 60 days.

10.2. If the fulfillment of obligations, before their execution, by Jacuzzi Europe S.p.A. is considered excessively onerous, for any unexpected reason by a trader with normal experience in this sector - with regard to the original agreement thus altering the ratio itself by 20% or more - Jacuzzi Europe S.p.A. will be able to request a review of contractual terms or, in the event of non-agreement, declare the contract null and void.

Art. 11 Claims

11.1. The purchaser (retailer) is bound to declare any damage to the product, or non-conformity in delivery that could be discovered when in possession of the goods, in specific detail in writing otherwise the claim will be null and void. This must be within and no more than 8 days from the time the goods were made available.

11.2. Any defects in conformity that are not identified following a check of the goods as in paragraph 11.1 must be declared by the purchaser, or will be null and void, not later than the time provided by law. This starts from the moment the goods themselves were made available to the purchaser.

Art.12 Guarantee

12.1. In agreement with the contents of its Warranty Conditions, Jacuzzi Europe S.p.A. guarantees for the period stated by the norms in force in the individual countries of the European Union, the absence of defects in conformity for their appliances, provided that they are used for non-commercial and non-professional purposes by the final consumer (private consumer).

In countries that are not part of the European Union the guarantee and consequential intervention that are necessary to eliminate any defects in conformity of appliances will be the entire and final responsibility of the purchaser (retailer), who will have to organize technical assistance, unless other written agreements are made with Jacuzzi Europe S.p.A.

12.2. The guarantee is valid only if installation of the appliance is carried out strictly in accordance with the instructions and requirements stated in the Jacuzzi Europe S.p.A. documentation. If it is installed in a way that does not guarantee total and easy access (for example, surrounding it by a wall), the purchaser (if responsible) or the final consumer, or whoever is responsible on their behalf, will be liable for any removal, re-positioning and related expenses. The guarantee is no longer valid if components or other parts of the appliance are altered from the original state at the time of supply.

12.3. Total or partial replacement of the appliance, (even with similar products), will not be carried out if considered impossible, or if this should entail unreasonable expense for Jacuzzi Europe S.p.A. in comparison with repair, also taking into account costs related to replacement of the appliance and the inconvenience caused for the final consumer.

12.4. The guarantee is not valid if there is non-compliance due to causes that are not attributable to Jacuzzi Europe S.p.A. For example: bad or careless maintenance of the appliance or its alteration or modification, different use to that stated in the instruction manual, the use of non-original spare parts, damage during transport that is not notified as required by law or caused by unauthorized freight carriers, inefficiency or non-conformity of the electric or water supply systems, lightning and exceptional atmospheric events, or any type of anomaly that is not due to defects in the conformity of the appliance.

12.5. The Jacuzzi Europe S.p.A. network of technical service centres is authorized by the purchaser (retailer) to make the guarantee valid for the final consumer, even if the request comes from the consumer himself or from any intermediaries. It must be clearly understood that the retailer is directly responsible towards the final consumer, as provided by law. The guarantee is not valid if the final consumer, or whoever on his behalf, does not allow any reasonable check of conformity and functionality of the appliance, or if the products replaced under guarantee are not returned to Jacuzzi Europe S.p.A.

12.6. The following are not covered by the guarantee: damage due to an appliance being left in disuse, missing profit and any type of indirect or accruing damage, damage caused by the use of accessories that are not Jacuzzi Europe S.p.A. original parts and the parts subject to normal wear and tear.

12.7. The services carried out in compliance with the obligations provided by this guarantee do not extend beyond the period of original guarantee, except where this is provided for by statutory national regulations. In any case the statutory rights of the final consumer are safeguarded.

12.8. When the guarantee is null and void, the purchaser (retailer) is not allowed to keep appliances in stock for more than 24 months. Jacuzzi Europe S.p.A. reserves the right to request reimbursement from the purchaser (retailer), for any services owed and returns under guarantee for the final consumer regarding these appliances, with the entire charge of every and any related expense.

Art. 13 Return of goods

13.1. The return of any materials must be previously authorized by Jacuzzi Europe S.p.A. in writing. Only products with their original packaging can be returned which have not yet been used, and whose model is still being produced and that were delivered not more than 12 months ago.

13.2. Products, which are not in the catalogue, that have been made according to specifications from the purchaser (retailer) will not be returned.

13.3. The cost of returning goods, to be borne by the purchaser (retailer) who will be charged for re-storage, will be a sum not exceeding 25% of the value of the returned goods.

Art. 14 Interpretation - Modifications

14.1. Any reference to Jacuzzi Europe S.p.A. price lists, general terms or other materials refers to the documents in force at the time of the same reference, unless otherwise specified.

14.2. Except for cases provided for under the current general terms, any modification carried out by parties to the contracts to which the current general terms apply must be in writing, or will be null and void. The exception to one or more provisions of the current general terms must not be interpreted extensively, or by analogy, and does not mean the general terms, as a whole, will cease to apply.

Art. 15 Controversies

15.1. For any controversy related, or connected, to the contracts to which the current terms are applied the Court of Pordenone has exclusive jurisdiction, also in the event of payment being agreed by means of bills of exchange.



| Whirlpool Baths | Showers | Sanitaryware | Spas |

JACUZZI EUROPE S.P.A.

Socio Unico
A COMPANY OF JACUZZI BRANDS, INC. (USA)
S.S. Pontebbana Km 97,200
33098 VALVASONE (PN) Italia
Tel. +39-0434-859111
Fax +39-0434-85278
<http://www.jacuzzi.it>
e-mail: info@jacuzzi.it

JACUZZI FRANCE s.a.s.

ZA Le Vert Galant
23 Avenue de l'éguilette
BP 70673 SAINT OUEN L'AUMONE
95004 Cergy Pontoise
Tel. 0033(0)134401260
Fax 0033(0)134400949
<http://www.jacuzzi.france.com>
e-mail: info@jacuzzi.france.com

JACUZZI ESPAÑA

Jacuzzi Bathroom España, SL
Passeig de Gràcia, 48 1º Bis 2º
08007 BARCELONA
Telf: 932385031 - 932384162
Fax: 932385032 - 932722149
<http://www.jacuzzi.it>
e-mail: spagna@jacuzzi.it

JACUZZI WHIRLPOOL GmbH

Lindenstraße 110
49393 LOHNE - Deutschland
Tel. (04442) 93300
Fax (04442) 933050
<http://www.jacuzzi.it>
e-mail: info.jacuzzi@gmx.de

JACUZZI MIDDLE EAST

PO Box 500469
Loft Office 3, Entrance B
DUBAI MEDIA CITY
Dubai, United Arab Emirates
Tel. +971 (0) 4 3671416
Fax +971 (0) 4 3672576
Email: info@jacuzzime.ae

COD 2201 03310 - print 12/2005 by Grafiche Tiele



WATER THAT MOVES YOU®